

Prüfbericht - Nr. 375-0120-99-FBTP
Hersteller: MS-Design
Art: Scheinwerferblenden
Typ: MSD.S12.99.01SWB

Seite 1

Prüfbericht
Nr. 375 - 0120 - 99 -FBTP

Antragsteller: MS-Design
Auto-Tuning-GmbH
MS-Design-Straße 1
A-6426 Roppen
Österreich

Art der Umrüstung: Scheinwerferblenden

Typ: MSD.S12.99.01SWB

Fahrzeuge: Seat Ibiza

Durch den Anbau der Scheinwerferblenden am Fahrzeug erlischt nach §19(2) StVZO die Betriebserlaubnis des Fahrzeugs nicht, da

- die in der Betriebserlaubnis genehmigte Fahrzeugart nicht geändert wird,
- eine Gefährdung von Verkehrsteilnehmern nicht zu erwarten ist, und
- das Abgas- und Geräuschverhalten nicht verschlechtert wird.

Eine Abnahme des Anbaus der Scheinwerferblenden durch einen amtlich anerkannten Sachverständigen für den Kraftfahrzeugverkehr ist deshalb nicht erforderlich. Der in der Anlage aufgeführte Fahrzeugtyp entspricht auch nach erfolgter Umrüstung den heute gültigen Vorschriften der StVZO, sowie den entsprechenden EG-Richtlinien. Der vorliegende Prüfbericht verliert seine Gültigkeit, wenn sich durch die o.a. Umrüstung berührte Bauvorschriften der StVZO bzw EG-Richtlinien ändern oder an den Kraftfahrzeugen Änderungen eintreten, die die Begutachtungspunkte beeinflussen.

Dieser Prüfbericht umfaßt die Blätter 1 und 2 sowie die Anlagen 4.1. bis 4.4.



Schmidt

Der amtlich anerkannte Sachverständige m.T.
Dipl.-Ing.(FH) D.Schmidt

Garching, den 1999-12-16

Prüfbericht - Nr. 375-0120-99-FBTP
Hersteller: MS-Design
Art: Scheinwerferblenden
Typ: MSD.S12.99.01SWB

Seite 2

1. Prüfung und Beurteilung

Die unter Punkt B der Anlage 4.1. beschriebene Änderung wurde unter folgenden Gesichtspunkten geprüft:

- Lichttechnische Beurteilung entsprechend ECE-Regelungen R6, R7, R20
- Splittersicherheit
- Befestigung
- Beeinflussung von lichttechnischen Einrichtungen gemäß Richtlinie 76/756/EWG (Sichtwinkel)

Gegen die Verwendung der vorgenannten Änderung bestehen unsererseits keine technischen Bedenken.

2. Hinweise

Siehe auch Anlage 4.1 Punkt C.

3. Ausnahmen/Abweichungen von der StVZO

keine

4. Anlagen

	Datum
4.1. Technisches Datenblatt	
4.2. Zeichnung	13.12.99
4.3. Anbauanleitung (2 Seiten)	CS 11/99
4.4. Foto	

Prüfbericht - Nr. 375-0120-99-FBTP
Hersteller: MS-Design
Art: Scheinwerferblenden
Typ: MSD.S12.99.01SWB



Anlage 4.1

A: Verwendungsbereich

Fahrzeugherst.	Typ	Handelsbezeichnung	EG-BE-Nr.
SEAT Spanien	6K	Seat Ibiza	e9*93/81*0001*..

B: Technische Beschreibung:

Anbauposition: an die Scheinwerfer
Werkstoff: ABS
Abmessungen: siehe Zeichnung Anlage 4.2
Befestigung: Die Scheinwerferblenden werden an die Scheinwerfer geklebt.
Kennzeichnung: MS-Design Scheinwerferblenden MSD.S12.99.01SWB
(an der Unterseite der Motorhaube)

C: Weitere Hinweise/Auflagen

Die Kennzeichnung der Bauartgenehmigung der Scheinwerfer muß sichtbar bleiben.

D: Angaben zum Fahrzeugbrief bzw. Anbaubescheinigung nach § 19 (4) StVZO (falls gewünscht, Beispiel)

Ziff. 33: Mit Scheinwerferblenden MSD.S12.99.01SWB***

4.2

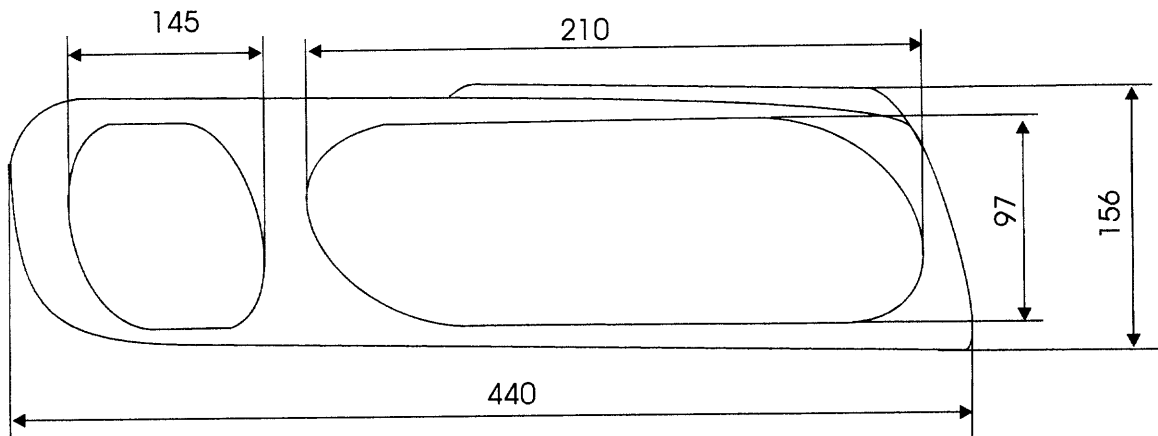

	Scheinwerferblende rechts	1		ABS	0,080kg	
Pos.	Benennung	Stk.	Norm Nr.	Werkstoff	Gewicht	Bemerkg.
Bez.	Änderung und Ergänzung				Tag	Name
Gez.	Tag	Name	 A-6426 Roppen, MS Designstraße 1			
Gepr.	13.12.99	Sturm				
Normgepr.						
Maßstab	Seat Ibiza Scheinwerferblende			Zeichnungs-Nr./ Typenbezeichnung		
Freimaß-Toleranz				MSD.S12.99.01SWB		
				Code		
				Blatt		
				1		

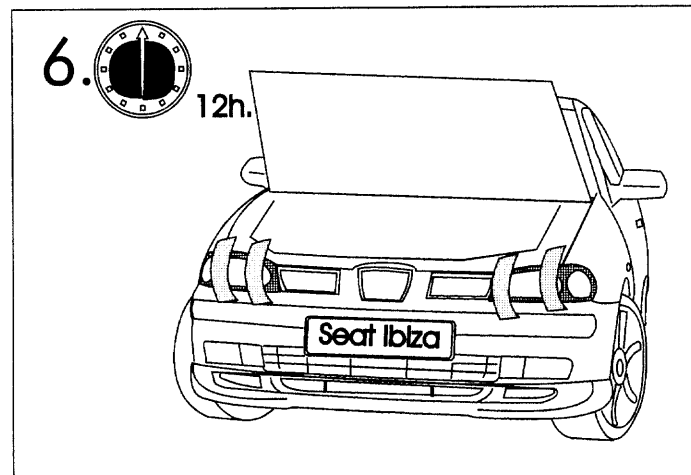
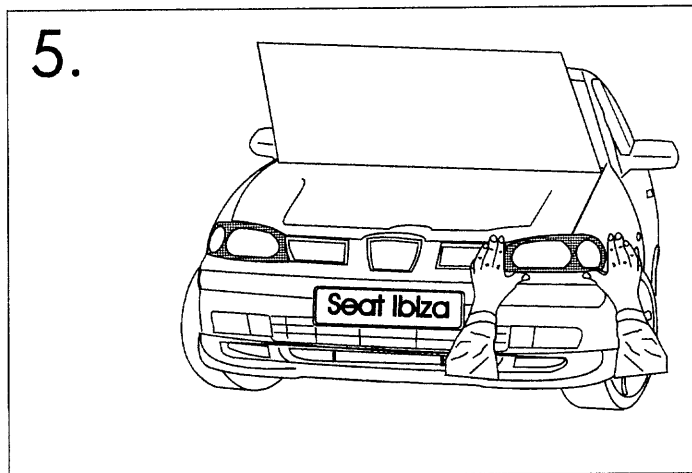
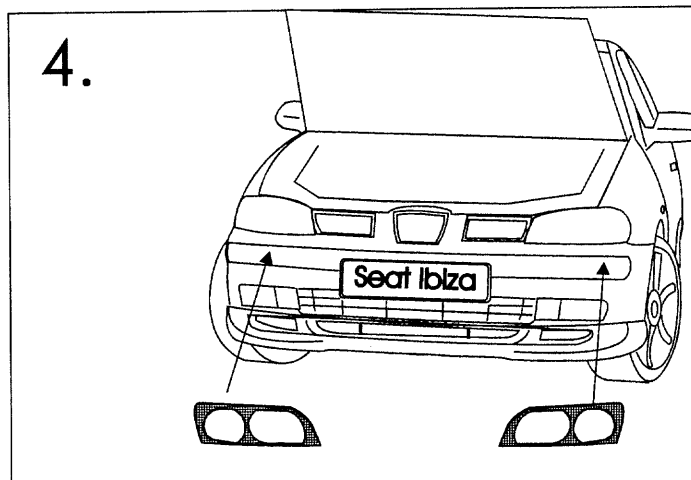
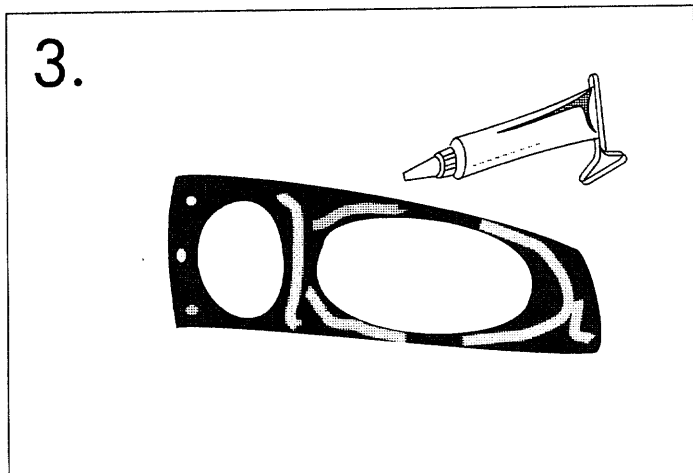
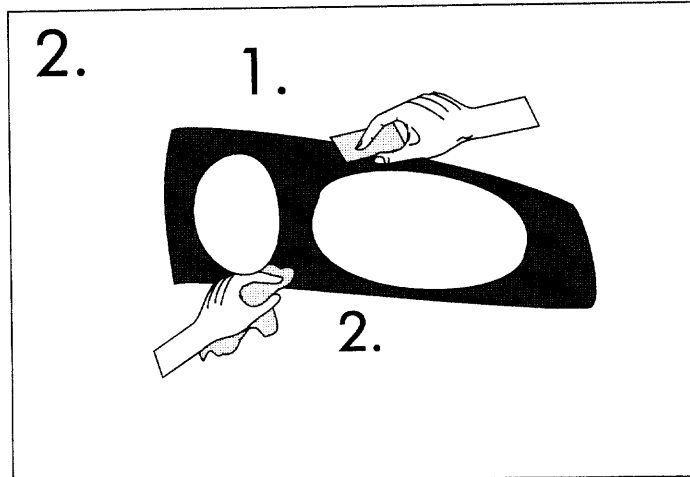
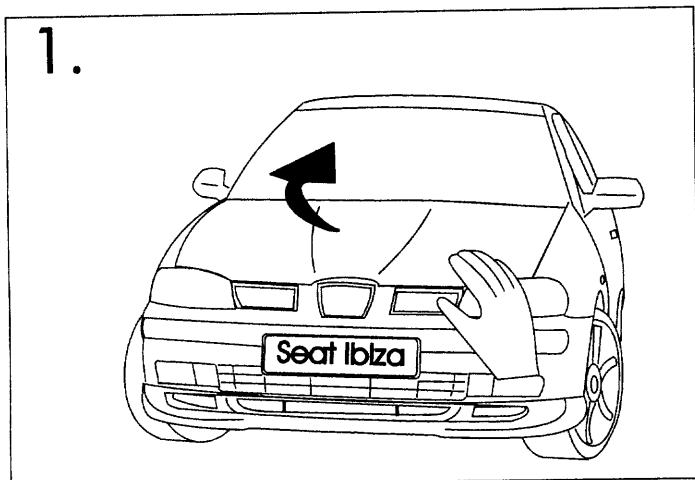

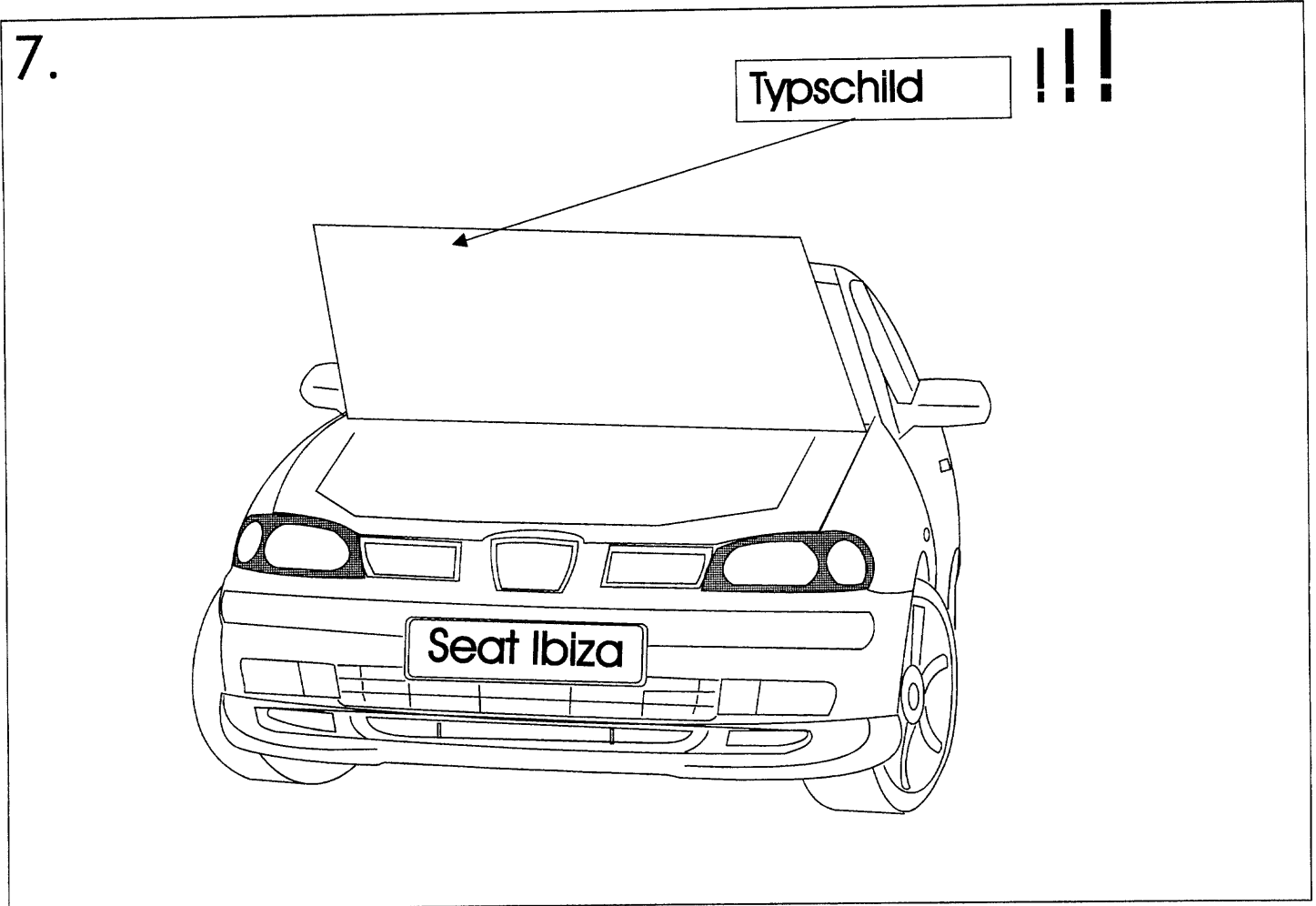

Achtung: Typenschild-Aufkleber laut Skizze aufkleben!!!

Important: Affix type plate sticker as illustrated!!!

Attention: fixer selon croquis, l'étiquette d'identification!!!

Attenzione: applicare la targhetta autoadesiva identificazione veicolo secondo schizzo!!!

Atención: Pegar el adhesivo de la placa de características según el dibujo!!!

Observa: klistra typskyltsetiketten enligt figuren!!!

Attentie: Breng het zelfklevende typeplaaie aan de hand van de tekening aan!!!

